



fantini

the best harvest since 1968



**Кировец Мотор
2023 г.**

ПОДСОЛНЕЧНАЯ ЖАТКА



MADE IN ITALY

КОМПАНИЯ

Fantini S.r.l. является многолетним лидером по производству кукурузных и подсолнечных жаток, адаптирующихся к любому виду комбайнов. Сплошное развитие компании является подтверждением способности удовлетворить требовательных клиентов. Разносторонность в проектировании различается Fantini s.r.l. от комбайностроительных фирм, которые производят подобные, но стандартные изделия. Fantini S.r.l. была основана в 1968 году и находится в Медоле в северной Италии (120 км от Милана). На занимаемой площади 20.000 кв.м. расположен недавно построенный завод площадью 9.000 кв.м., оснащенный высокотехнологичным оборудованием. Fantini S.r.l. ставит себе цели строения жаток высокого качества и прочности. Мы контролируем каждый компонент перед покраской и сборкой. Исследовательский отдел состоит из инженеров с многолетним опытом. Они в состоянии разработать жатки и проектировать прототипы, отвечающие требованиям клиентов, в соответствии со стандартами качества, надежности и долгого срока службы. В настоящее время Fantini S.r.l. экспортирует 97% общей продукции во всем мире. Fantini S.r.l. участвует в важных сельскохозяйственных выставках по всему миру.



GO3



N°

Возможно другое количество рядов под заказ

2 > 16
6 > 16



другое междурядное расстояние под заказ

cm 70-75-80
cm 45-50

GH3



N°

Возможно другое количество рядов под заказ

6 > 12
6 > 16



другое междурядное расстояние под заказ

cm 70-75-80
cm 45-50

ТЕХНИЧЕСКИЕ ДЕТАЛИ



Простая и прочная конструкция

Простая и прочная конструкция жаток для подсолнечника (и кукурузы) компании Fantini S.r.l. гарантирует долгосрочную безупречную работу.

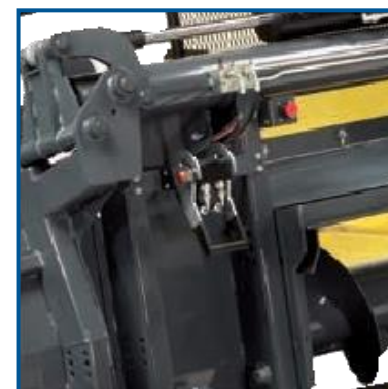
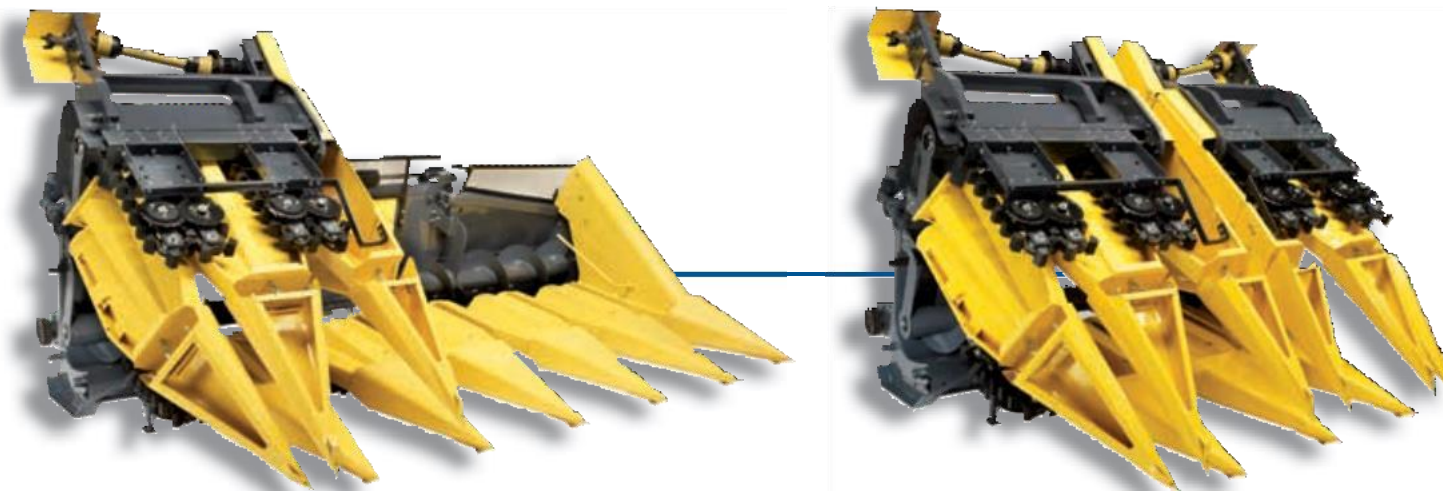

Адаптер с регулируемым наклоном

Винтовой адаптер легко заменяется и позволяет регулирование наклона жатки.



Особенно спроектированные центральные капоты

Центральные капоты, слегка наклоненные назад, позволяют подборку продукта, осыпавшегося перед входом в шнековый транспортер.



Многорядные насадки

Длинные многорядные насадки жатки, которые можно складывать во время транспортировки, упрощают уборку неочищенных и негладких растений.



*on transmission units

ЭЛЕМЕНТЫ УЗЛА ПОДБОРКИ

Элементы подборки скреплены между собой при помощи цепных соединений, которые легко демонтируются, упрощая техобслуживание самой жатки.

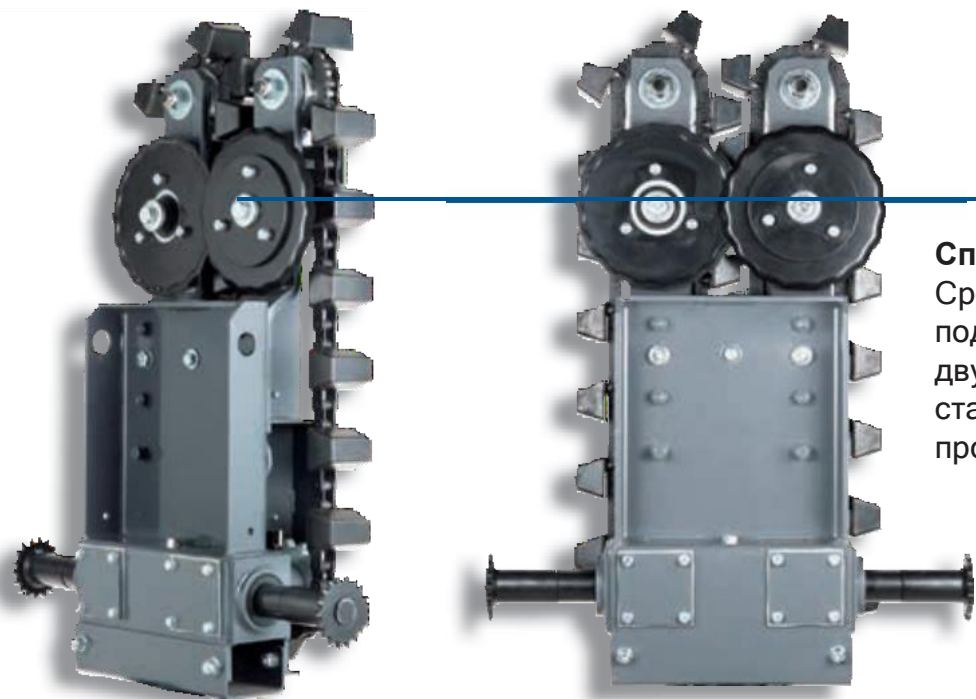

Специальная режущая система

Срезание растения подсолнечника производится двумя дисками из закаленной стали, вращающимися в противоположные стороны.

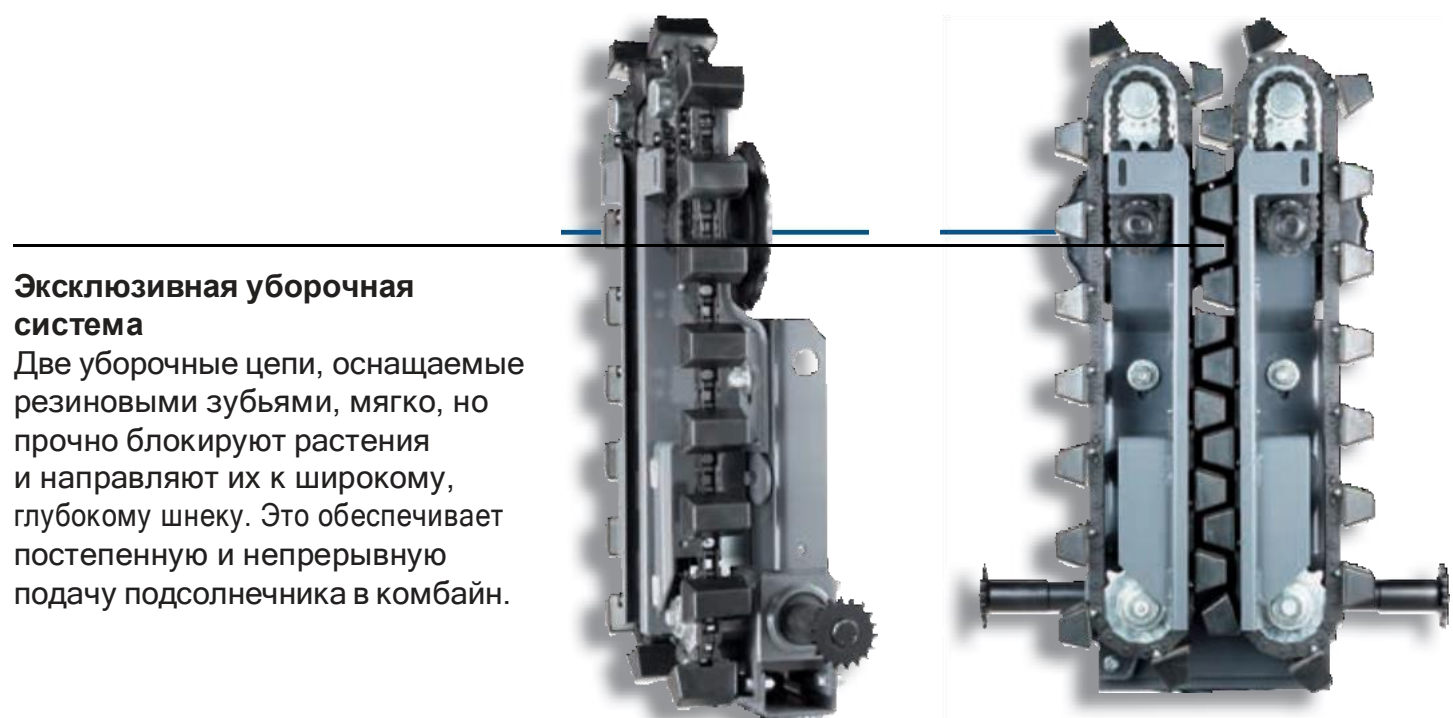

Эксклюзивная уборочная система

Две уборочные цепи, оснащаемые резиновыми зубьями, мягко, но прочно блокируют растения и направляют их к широкому, глубокому шнеку. Это обеспечивает постепенную и непрерывную подачу подсолнечника в комбайн.

Кол-во рядков

8

Ширина междурядий

70 см

Ширина жатки

5,8 м

Вес жатки

2150 кг

Вес жатки с измельчителем

2450 кг

Жатка Fantini G03 8 рядков – 50 800 Евро

* Стоимость указана с учетом доставки.

ТЕХПОМОЩЬ

Быстрая служба технической помощи

- Техпомощь высококвалифицированного персонала
- Быстрое оказание техпомощи
- Техпомощь 7 дней в неделю

ЗАПЧАСТИ

Сервис запасных частей

- Постоянно пополняемый склад запчастей
- Аванс 10%
- Срок поставки 30 раб. дней

Доп. опции

- Комплект световых индикаторов
- Двойной привод
- Набор запчастей



fantini
the best harvest since 1968

ООО «Кировец Мотор» Эксклюзивный дилер по Самарской обл. г. Самара, ул. Садовая, 247-249, офис 209. Тел.: +7(927)759-48-88. Электронная почта: aih.online@mail.ru Сайт: www.agroinvestholding.ru; www.agroinvestholding.online